

理研式

水銀定量用分解装置



HDK-5(電気)



HGK-5(ガス)

■ ガラス器具構成図 (HGK型) (水銀定量分解装置)

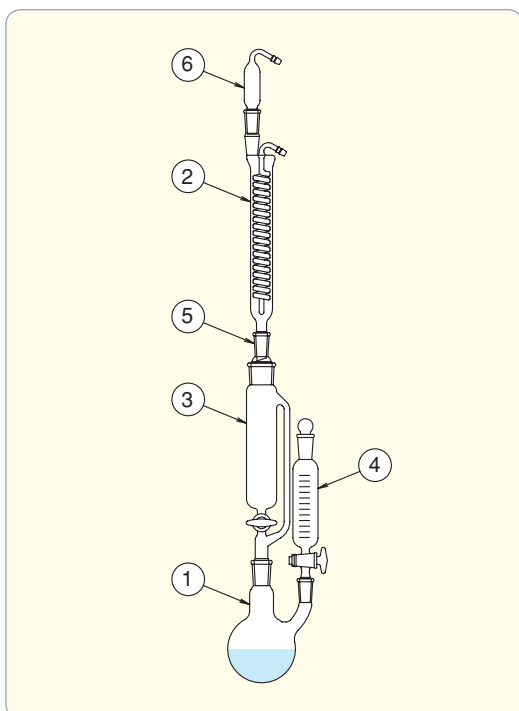

電気式 (自動温度調整器付)

■ 仕様

型式	架数	電源(AC)	架台寸法(W×D×H)mm	質量	コードNo.
HDK-2	2	100V- 8A	470 × 300 × 1100	22kg	2121-2
HDK-3	3	100V-12A	670 × 300 × 1100	33kg	2121-3
HDK-4	4	100V-16A	870 × 300 × 1100	44kg	2121-4
HDK-5	5	100V-20A	1070 × 300 × 1100	55kg	2121-5
HDK-6	6	100V-24A	1270 × 300 × 1100	66kg	2121-6

●架台寸法はガラス部品等の突起部を含みません。

- 標準仕様の電源はAC100Vです。標準ガラス器具付 蒸留フラスコ500mL用
- 電源コードは端子止めです。(プラグは付きません)
- プラグ付きをご希望の場合は、ご注文時に形状をご指定ください。
- AC200V(単相)仕様も承ります。(オプション)

ガス式 (自動連続点火式)

■ 仕様

型式	架数	熱源	架台寸法(W×D×H)mm	質量	コードNo.
HGK-2J	2	ガス	460 × 300 × 1100	18kg	2122-2
HGK-3J	3	〃	660 × 300 × 1100	27kg	2122-3
HGK-4J	4	〃	860 × 300 × 1100	36kg	2122-4
HGK-5J	5	〃	1060 × 300 × 1100	45kg	2122-5
HGK-6J	6	〃	1260 × 300 × 1100	54kg	2122-6

●ガスの種類はご注文時に必ずご指定ください。●架台寸法はガラス部品等の突起部を含みません。

- 標準ガラス器具付 (分解フラスコ500mL)
- ガス器具の加熱部にはセラミックボールを使用

ガス式 (手動点火式)

■ 仕様

型式	架数	熱源	架台寸法(W×D×H)mm	質量	コードNo.
HGK-2	2	ガス	460 × 300 × 1100	16kg	2123-2
HGK-3	3	〃	660 × 300 × 1100	24kg	2123-3
HGK-4	4	〃	860 × 300 × 1100	32kg	2123-4
HGK-5	5	〃	1060 × 300 × 1100	40kg	2123-5
HGK-6	6	〃	1260 × 300 × 1100	48kg	2123-6

●ガスの種類はご注文時に必ずご指定ください。●架台寸法はガラス部品等の突起部を含みません。

- 標準ガラス器具付 (分解フラスコ500mL)
- ガス器具の加熱部にはセラミックボールを使用

水銀定量分解装置(部品規格:HGK型)

図番	品名	規格	コードNo.	備考
①	分解フラスコ	500mL ¥24/40×¥19/38	2121-51	※
②	冷却器(ジムロート)	300mm 上下 ¥19/38	2121-52	※
③	抽出器(ガラスコック付)	300mL ¥34/35×¥24/40	2121-53	※
④	滴下ロート(ガラスコック付)	100mL ¥19/38×¥19/38	2121-54	※
⑤	接続管(ジョイント)	¥19/38×¥34/35	2121-55	※
⑥	カルシウム管	¥19/38	2121-56	※
	分解フラスコ	1000mL ¥24/40×¥19/38	2121-57	
	セラミックボール	500mL用(理研オリジナル)	2250-52	
	セラミックボール	1000mL用(理研オリジナル)	2250-54	

備考欄の※印は標準ガラス部品です。

水銀定量用分解装置

コードNo.	品名	型式	規格	定価
2121-2	水銀定量用分解装置 (標準ガラス器具付)	HDK-2	電気式 2連	310,000
- 3		HDK-3	" 3連	435,000
- 4		HDK-4	" 4連	543,000
- 5		HDK-5	" 5連	658,000
- 6		HDK-6	" 6連	770,000
2122-2		水銀定量用分解装置 (標準ガラス器具付)	HGK-2J	ガス自動点火式 2連
- 3	HGK-3J		" 3連	435,000
- 4	HGK-4J		" 4連	543,000
- 5	HGK-5J		" 5連	658,000
- 6	HGK-6J		" 6連	770,000
2123-2	水銀定量用分解装置 (標準ガラス器具付)		HGK-2	ガス手動点火式 2連
- 3		HGK-3	" 3連	385,000
- 4		HGK-4	" 4連	477,000
- 5		HGK-5	" 5連	575,000
- 6		HGK-6	" 6連	670,000
ガラス器具				
- 51	分解フラスコ		500mL	9,500
- 52	冷却器(ジムロート)		300mm	16,500
- 53	抽出器		300mL	20,600
- 54	滴下ロート		100mL	17,000
- 55	接続管(ジョイント)		\$19/38 × \$ 34/35	6,800
- 56	カルシウム管		\$19/38	3,300
- 57	分解フラスコ		1000mL	10,300